

1 Montage der Batterie

Allgemeine Information:

Für den Easy-Glider wurden zwei Blei Gel Batterien mit je 12 Volt und 20 Ah verwendet. Aufgrund der Verbindung der zwei Batterien, ergibt sich ein Batterie-Paket mit 24Volt und 20 Ah.

Vorbereitung Batterie:

Bitte montieren Sie die Kabel vor dem Einsetzen der Batterie in den Easy-Glider.

Die Links bzw. Rechts Angaben im Weiteren, beziehen sich immer auf die Seite in Fahrtrichtung betrachtet. (Die Lenkstange befindet sich somit auf der Linken Seite)

Die Batterie Pole (Plus / Minus) sind an den Batterien mit einem -/+ Zeichen gekennzeichnet. Bitte beachten Sie, dass Sie die Pole genau wie in der Anweisung beschrieben verbinden.

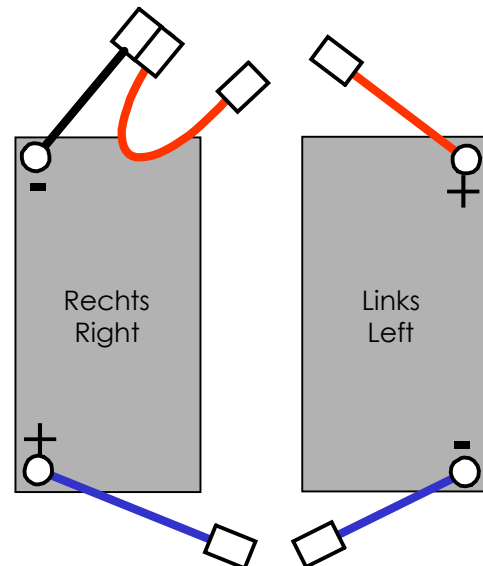

Batterie Rechts

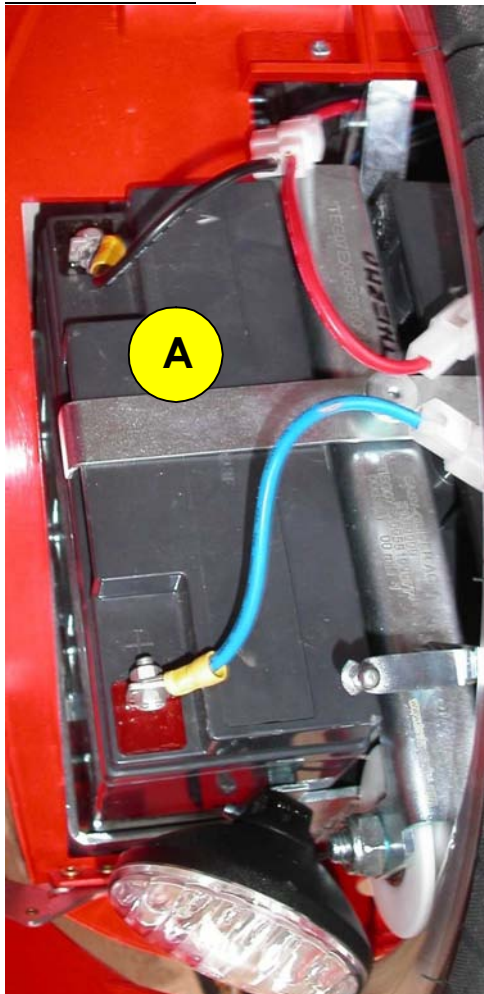

- Montieren Sie bitte die Kabel (sofern nicht vormontiert) wie auf dem Diagramm (oben) dargestellt an die Schraubanschlüsse der Batterie.

- Das dargestellt Bild auf der Linken Seite, zeigt die Rechte Batterie mit vormontierten Kabel im eingebauten Zustand.

- Entfernen Sie zum Einsetzen der Batterie den Batterie Haltebügel (siehe (A)) und setzen Sie die Batterien in den Batteriekasten.

- Schalten Sie den Glider (Schlüsselschalter) aus und verbinden Sie die Steckverbindungen zwischen den Batterien, Blau zu Blau und Rot zu Rot.

- Verbinden Sie nun den Doppelstecker (Rot/Schwarz) mit dem Doppelstecker am Easy-Glider.



Bitte beachten Sie:

Das Sie die Kabel, analog der Darstellung verbinden und nur 12 Volt Blei-Gel (alternativ Flies) Batterien verwenden.

Bei Fragen werden wir Sie gerne beraten.

2 Laden und Wartung der Batterie

Vorbereitung zum Laden:

1. Easy-Glider ausschalten (Schlüsselschalter)
2. Das mit dem Easy-Glider gelieferte Ladegerät an der Steckbuchse (siehe Bild 1 (A)) einstecken.
3. Das Ladegerät an der normalen Stromversorgung (220V/110V) anstecken.

Bild 1

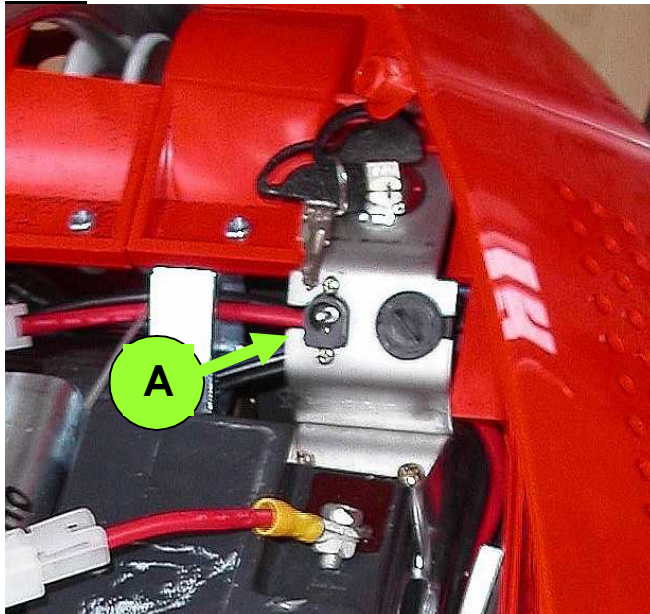

Nachdem Sie das Ladegerät an die Stromversorgung angeschlossen haben, wird die Leuchtdiode am Ladegerät Rot anzeigen. Sobald die Batterien vollständig geladen sind, wird die Leuchtdiode am Ladegerät auf Grün wechseln.



Bitte beachten:

Verwenden Sie AUSSCHLIESSLICH das Ladegerät, welches durch Easy-Glider geliefert wurde.

Wartung der Batterie



Bitte beachten Sie folgende Punkte:

- Die von Easy-Glider gelieferten Batterien sind vollständig wartungsfrei.
- Neue Batterien müssen zur Erlangung der vollen Kapazität, mindestens 5 mal vollständig leer gefahren werden. ACHTUNG: Die Batterie NIE, ausser im Fahrbetrieb, vollständig entladen. Bei einer vollständigen Entladung anders als im Fahrbetrieb, wie z.B. brennen lassen der Beleuchtung, nimmt die Batterie unreparablen Schaden (Tiefenentladung) und muss ersetzt werden.
- Die Batterien dürfen nicht über einen längeren Zeitraum in entladene Zustand gelagert werden. Bei einer Lagerung in ungeladenem Zustand, nimmt die Batterie unreparablen Schaden und muss ersetzt werden.
- Die durch Easy-Glider gelieferten Ladegeräte sind elektronisch gesteuert und die Batterie kann problemlos über längeren Zeitraum zur Lagerung am Ladegerät angehängt werden.